

CHARACTÉRISTIQUES TECHNIQUES

Modèle	Dimensions	Épaisseur Hardox	Poids à vide	Capacité
SGB2	7,50 m x 2,54 m	5 mm	6500 kg	18 m ³

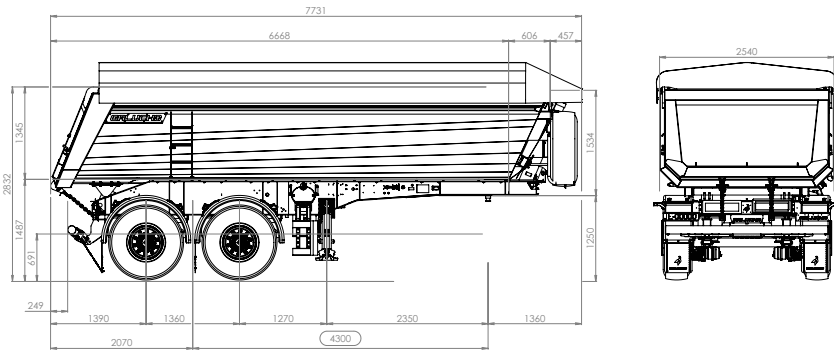

ÉQUIPEMENT EN OPTION

- Carrosserie bipartite ou tripartite
- Caisse en HARDOX 450 - épai. 5, 6, 8 ou 10 mm
- Capacité: 18 – 25 m³
- Clip arrière à ouverture hydraulique, à simple effet
- Clip arrière à double effet et à ouverture hydraulique
- Kit asphalte (pare-chocs rabattables, plateau arrière, feu blanc arrière, protection des phares, protection des soufflets)
- Jauge de charge
- Coffret d'extincteurs
- Boîte à outils en métal
- Auvent coulissant électrique
- Bip inversé
- Pneus Michelin

PRINCIPAUX AVANTAGES

- Jusqu'à 20 % de réduction de la consommation de carburant
- Tare réduite
- Suspension pneumatique
- Frein à disque, système EBS

GALUCHO

NOUVEAU

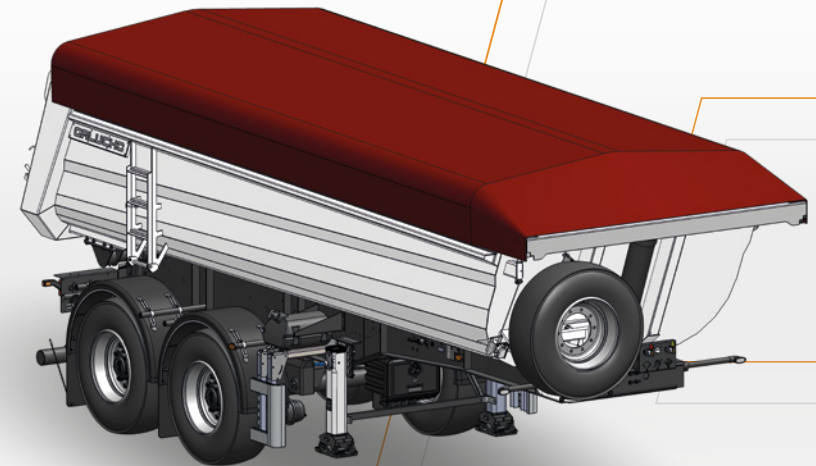

SGB2 / NEUVE SEMI-REMORQUE BASCULANTE À 2 ESSIEUX.

GALUCHO

GALUCHO - Indústrias Metalomecânicas, S.A.
Avenida Central, N°4 | 2705-737 São João das Lampas | Sintra - Portugal

geral@galucho.pt

(+351) 219 608 500

www.galucho.pt



Illustrations et données techniques fournies à titre indicatif et susceptibles d'être modifiées sans préavis.

CARACTÉRISTIQUES STANDARD

