

CARACTERÍSTICAS TÉCNICAS

Modelo	Dimensiones	Espesor Hardox	Tara	Capacidad
SGB2	7,50 m x 2,54 m	5 mm	6500 kg	18 m ³

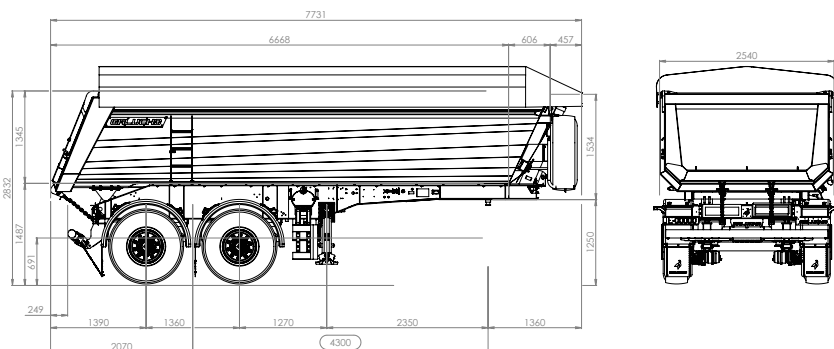

GALUCHO

NUEVO

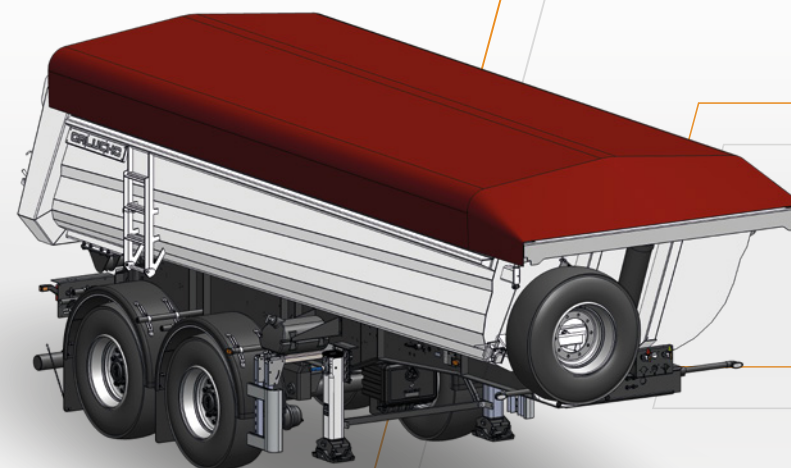

EQUIPAMIENTO OPCIONAL

- Carrocería bipartita o tripartita
- Manómetro de Carga
- Caja en HARDOX 450 - esp. 5, 6, 8 ou 10 mm
- Caja de Extintor
- Capacidad: 18 – 25 m³
- Caja de herramientas metálica
- Umbral trasero de apertura hidráulica y simple efecto
- Toldo eléctrico corredizo
- Umbral trasero de apertura hidráulica y doble efecto
- Señal sonora de marcha atrás
- Kit Asfalto (Parachoques Abatibles, Bandeja Trasera, Luz Blanca Trasera, Protección de Luces, Protección en Fuelles)
- Neumáticos Michelin

VENTAJAS PRINCIPALES

- Tara reducida, con consumo reducido
- Suspensión neumática
- Freno de disco, sistema EBS

SGB2 / NUEVO SEMIRREMOLQUE BASCULANTE DE 2 EJES.

GALUCHO

GALUCHO - Indústrias Metalomecánicas, S.A.
Avenida Central, N.º4 | 2705-737 São João das Lampas | Sintra - Portugal

geral@galucho.pt
(+351) 219 608 500
www.galucho.pt



Grabados y datos técnicos a título indicativo y sujetos a alteración sin previo aviso.

CARACTERÍSTICAS STANDARD

