

## CARACTERÍSTICAS TÉCNICAS

Modelo	Dimensiones	Tara	MMTA (Peso bruto)*
Reload	11,00 m x 2,54 m	7300 kg	31,5 t

\*MMTA: Masa Máxima Técnica Admisible

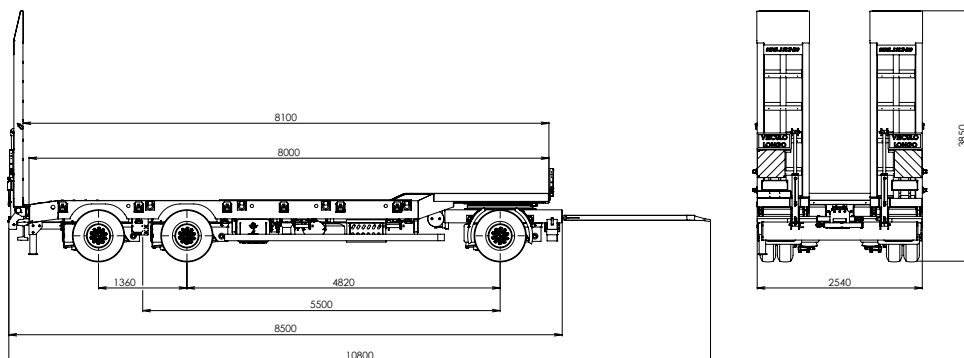

## EQUIPAMIENTO OPCIONAL

- Caja de extintor
- Baúles de almacenamiento
- Cesta para accesorios/madera

## VENTAJAS PRINCIPALES

- Excelente maniobrabilidad
- Versatilidad de uso
- MMTA - 31,5t

# GALUCHO

**NUEVO**

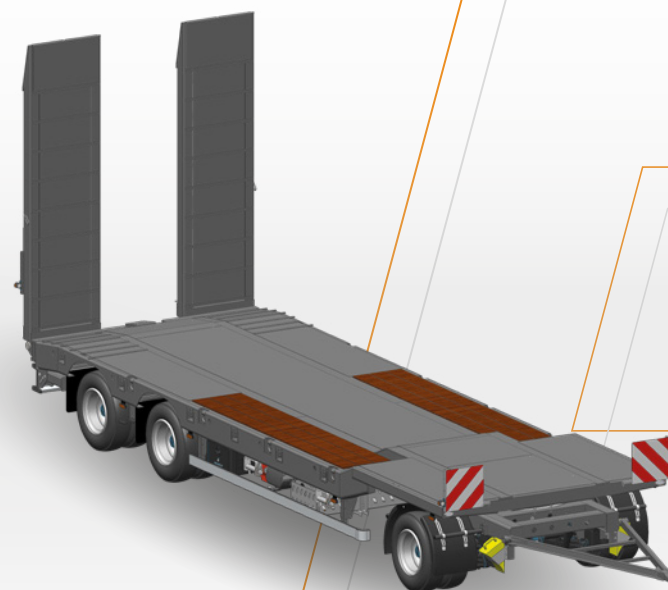

**GALUCHO** / REMOLQUE PORTA MAQUINARIA  
RELOAD

**GALUCHO**

GALUCHO - Indústrias Metalomecânicas, S.A.  
Avenida Central, Nº4 | 2705-737 São João das Lampas | Sintra - Portugal

geral@galucho.pt  
(+351) 219 608 500  
www.galucho.pt



Grabados y datos técnicos a título indicativo y sujetos a alteración sin previo aviso.

**CARACTERÍSTICAS STANDARD**

