

CARACTERÍSTICAS TÉCNICAS

Modelo	Dimensiones	Tara	MMTA (Peso Bruto)*
Neo	13,00 m x 2,54 m	9800 kg	48 t

*MMTA: Masa Máxima Técnica Admisible

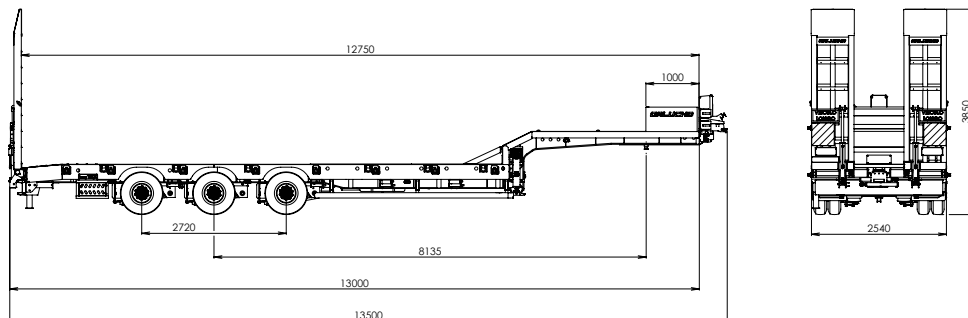

EQUIPAMIENTO OPCIONAL

- ▀ Cabrestante
- ▀ Caja de extintor
- ▀ Rampas de acceso al cuello de gancho
- ▀ Baúles de almacenamiento
- ▀ Cesta para accesorios/madera

VENTAJAS PRINCIPALES

- ▀ Hasta un 20% de reducción del consumo de combustible
- ▀ Tara reducida
- ▀ Alta robustez constructiva
- ▀ MMTA - 48t

GALUCHO

NUEVO

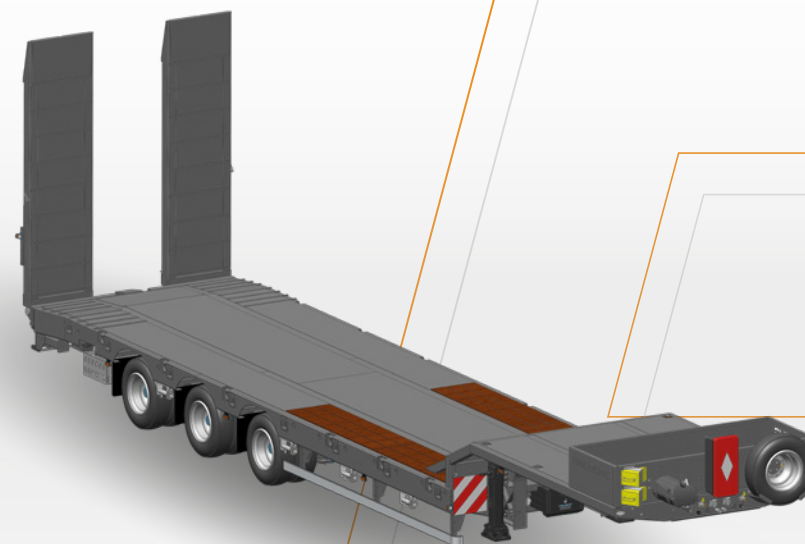

GALUCHO
NEO

SEMIRREMOLQUE PORTA MAQUINARIA CON 3 O 4 EJES,
CON TARA REDUCIDA.

GALUCHO

GALUCHO - Indústrias Metalomecânicas, S.A.
Avenida Central, Nº4 | 2705-737 São João das Lampas | Sintra - Portugal

geral@galucho.pt
(+351) 219 608 500
www.galucho.pt



Grabados y datos técnicos a título indicativo y sujetos a alteración sin previo aviso.

CARACTERÍSTICAS STANDARD

